

**Către: Primăria Municipiului București, Inspectoratul de Stat în Construcții,
Brigada Rutieră, Agenția Națională pentru Persoanele cu Dizabilități**

Punct de vedere și solicitare privind proiectul de investiții „Lărgire Șos. Fabrica de Glucoză”

Asociația „Metrou Ușor” consideră că trotuarul de pe Șos. Fabrica de Glucoză nu satisface criteriile legale și nevoile minime de siguranță, accesibilitate și confort pentru toate categoriile de pietoni și pentru bicicliști, după cum sunt stipulate în Normativul 51, și vine cu o serie de propuneri concrete pentru remedierea acestor deficiențe.

Măsurătorile din teren arată multiple puncte în care spațiul pietonal este de sub 90cm lățime, fapt ce contravine flagrant Normativului 51 care reglementează, cu titlu de lege, cotele minime ale zonelor pietonale (pentru referință: Capitolul IV „Spațiul urban accesibil”, secțiunea 2 „Amenajarea și conformarea căilor de acces pietonale”, punctul 2 „Lățimea trotuarelor și a traseelor pietonale”). Trotuarul este obturat pe majoritatea traseului de alveole pentru copaci, de stâlpi de iluminat și de dulapuri tehnice, făcând imposibilă buna desfășurare a circulației pietonale și de biciclete. În unele zone, spre exemplu la intersecția cu Str. Intrarea Chefalului, trotuarul este redus la sub 30cm lățime (anexele 1.1 și 1.2), fapt ce va obliga pietonii să circule pe carosabil, în curbă.

Având în vedere deficiențele tehnice grave și chiar ilegale ale trotuarului, pietonii vor fi constrânși să meargă pe pista pentru biciclete, fapt ce va pune în pericol atât pietonii, cât și bicicliștii care circulă regulamentar. Astfel, este încălcat dreptul la liberă circulație în siguranță a pietonilor și persoanelor imobilizate în scaun rulant (fotografii în anexe). Asociația „Metrou Ușor” a identificat puncte în care abia încapă un cărucior simplu pentru copii (fotografie în anexa 2.1). Necesarul minim pentru un fotoliu rulant pentru persoanele cu dizabilități este, conform normelor în vigoare, de 80cm lățime.

MONITORUL OFICIAL AL ROMÂNIEI, PARTEA I, Nr. 121 bis/5.III.2013

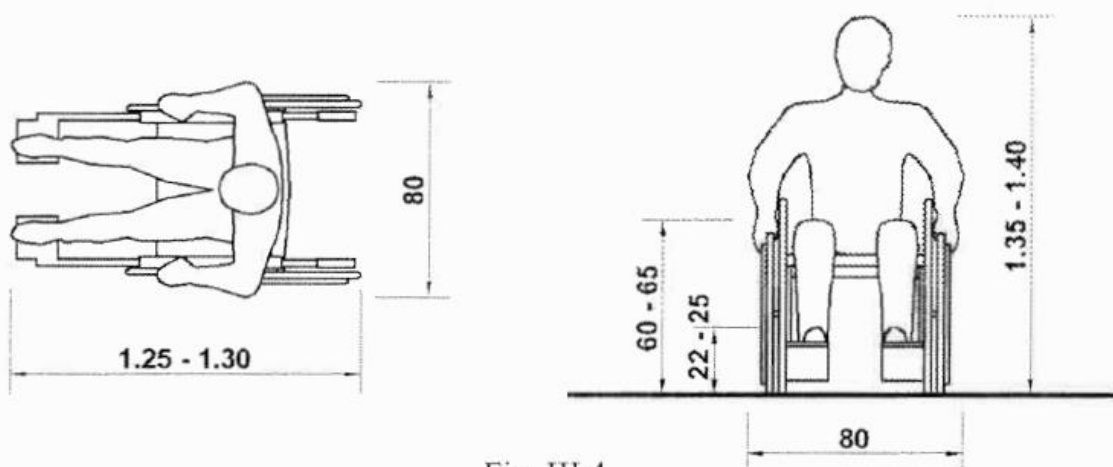

Fig. III.4.

Dimensiuni antropometrice minime pentru utilizatori ai fotoliului rulant – persoane adulte

Extras din Normativul tehnic NP-051.

Modul în care a fost realizat spațiul pietonal este ilegal, în deplină contradicție cu o mobilitate sustenabilă, care să permită o direcție de dezvoltare urbanistică sănătoasă, pe termen lung. Infrastructura construită este inadecvată pentru nevoile din prezent și din viitor ale arealului Pipera – zonă urbană ce va cunoaște o dezvoltare imobiliară și mai amplă în următorii ani.

Asociația „Metrou Ușor” se opune categoric construirii acestei infrastructuri pietonale și velo subdimensionate, deficitare și sesizează Brigada Rutieră în vederea întreprinderii măsurilor necesare pentru siguranța tuturor participanților la trafic pe Șos. Fabrica de Glucoză.

Propuneri pentru remedierea deficiențelor tehnice

1. Renunțarea la separatoarele din beton de pe axa mediană a șoselei. Acestea sunt complet inadecvate unei artere urbane, încurajând circulația cu viteze superioare a vehiculelor și ducând la o scădere a siguranței tuturor participanților la trafic. De asemenea, acestea reprezintă o risipă a spațiului urban - spațiu ce poate fi redat pietonilor și bicicliștilor, conform viziunii occidentale de creștere a mobilității și a calității vieții.

2. Reducerea lățimii benzilor de circulație de la 3.5m la 3 metri. În prezent, benzile auto de pe Șos. Fabrica de Glucoză sunt de 3.5 metri lățime – lucru necorespunzător șoselei urbane și categoriei de viteză aferente unei șosele urbane, conform normelor tehnice privind proiectarea, construirea și modernizarea drumurilor din 30.08.2017

(pentru referință: <https://lege5.ro/Gratuit/ge3tenrvgm3q/norme-tehnice-privind-proiectarea-construirea-si-modernizarea-drumurilor-din-30082017>).

Având în vedere faptul că viteza maximă cu care ar urma să se circule pe șosea este de 60km/h, benzile ar trebui să aibă 3m lățime fiecare, nu 3.5m. Lățimea de 3.5m corespunde categoriei de drumuri cu viteze proiectate de peste 100km/h, ceea ce nu este cazul pentru artera urbană Șos. Fabrica de Glucoză.

3. Mutarea pistelor de biciclete de pe trotuar pe carosabil și separarea lor prin bordură de benzile auto. Prin eliminarea separatoarelor din beton și restrângerea spațiului carosabil la dimensiunile prevăzute de Normele tehnice privind proiectarea, construirea și modernizarea drumurilor, pistele actuale de biciclete pot fi mutate în noul spațiu carosabil obținut. Astfel sunt rezolvate conflictele de trafic periculoase dintre pietoni și bicicliștii ce folosesc legal pista de biciclete de pe trotuar, sporind siguranța tuturor participanților la trafic.

4. Lărgirea trotuarului actual, utilizând spațiul obținut prin mutarea pistelor de biciclete pe carosabil. Astfel, noile trotuare rezultate ar avea minimum 1.8m lățime, respectând prevederile Normativului 51 și satisfăcând nivelul minim de confort și siguranță pentru toate categoriile de pietoni.

Asociația „Metrou Ușor”

20 iulie 2020

Anexe



Anexa 1.1: intersecția Șos. Fabrica de Glucoză - Intrarea Chefalului



Anexa 1.2: intersecția Șos. Fabrica de Glucoză - Intrarea Chefalului



Anexa 2.1: cărucior simplu pentru copii raportat la lățimea construită a trotuarului. Notă: scaunele rulante pentru persoanele cu dizabilități locomotorii sunt mai late. Sursa fotografiei: publicația de știri HotNews.ro



Anexa 2.2: dulap tehnologic, alveolă și stâlp de iluminat care obstrucționează complet trotuarul. Spațiul pietonal dispare în totalitate. Pietonii vor circula pe pista de biciclete, fapt ce constă în un pericol pentru ambele categorii de participanți la trafic. Sursa fotografiei: publicația de știri HotNews.ro



Anexa 2.3: dulap tehnologic pentru utilități care obstrucționează în totalitate trotuarul.